

Инструкция по сборке кровати Nicole без подъемного механизма

www.sonum.ru

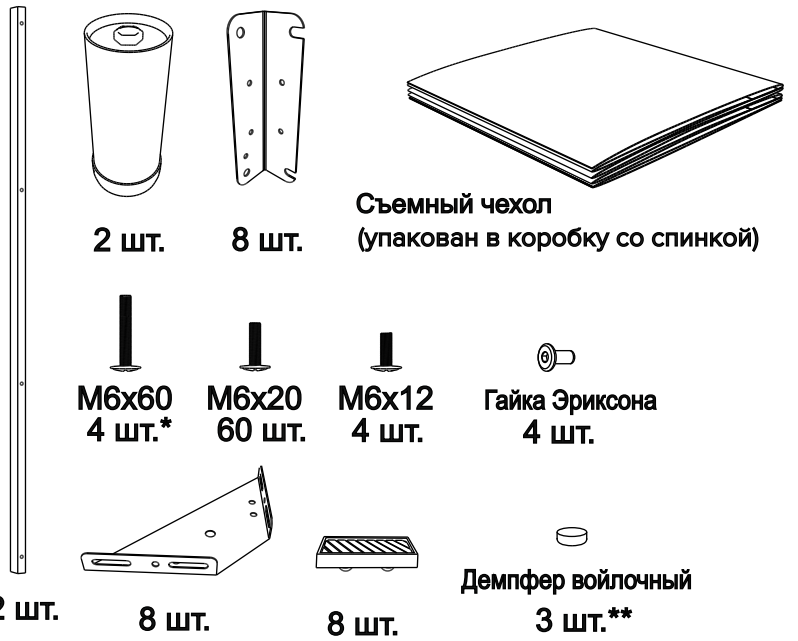

* 4 - при ширине 160 и более, 3 - при ширине 120, 140, 2 - при ширине 80, 90.
 ** 2 - при ширине 80, 90.

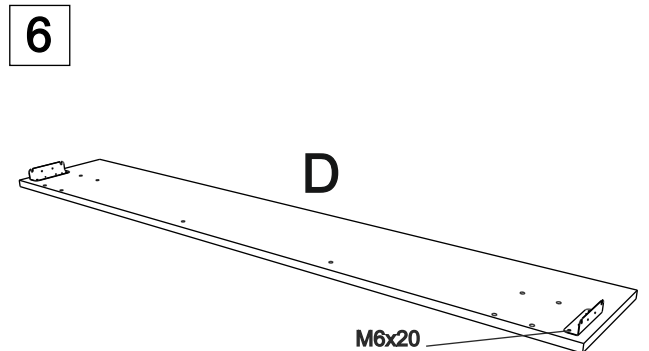
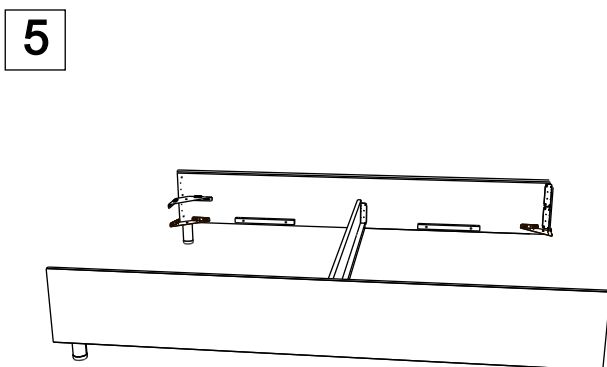
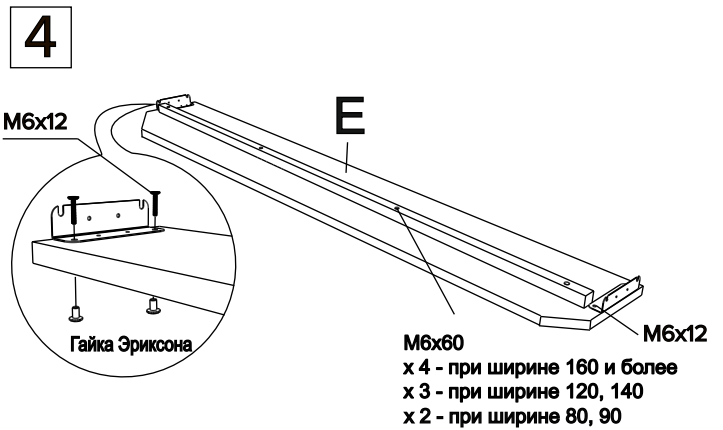
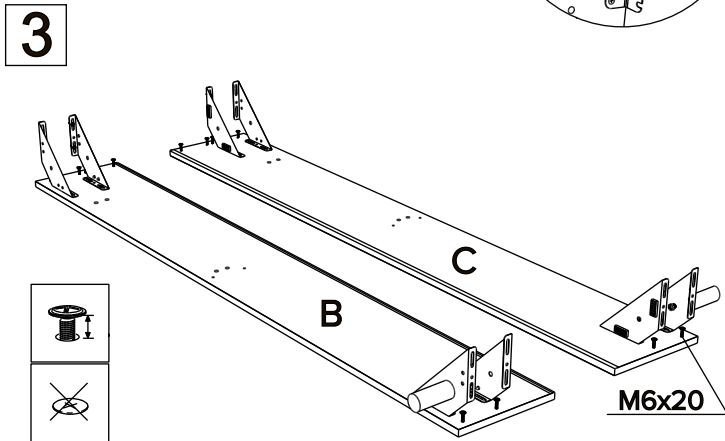
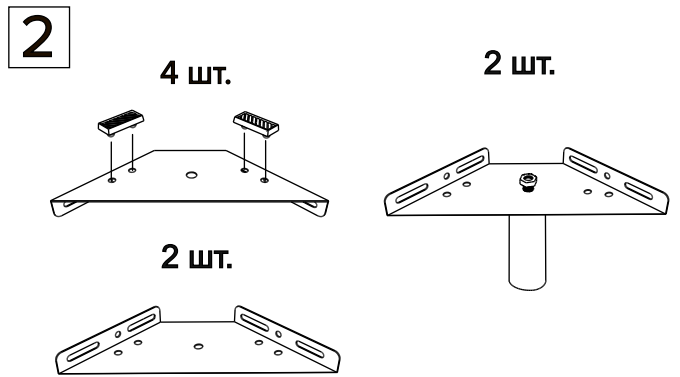
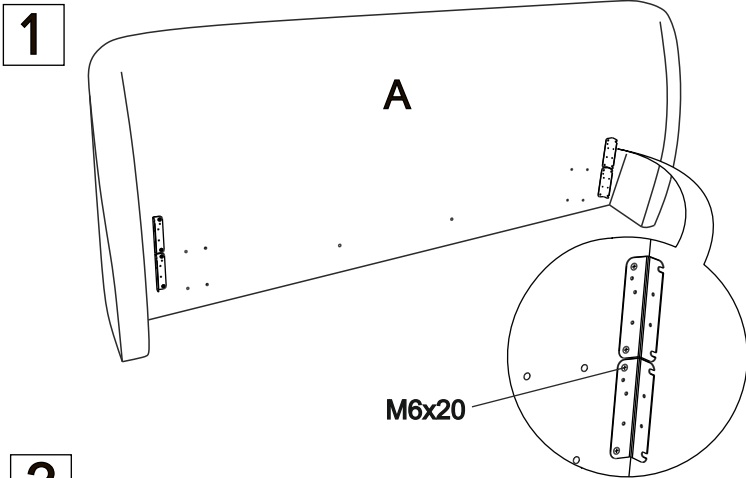

7

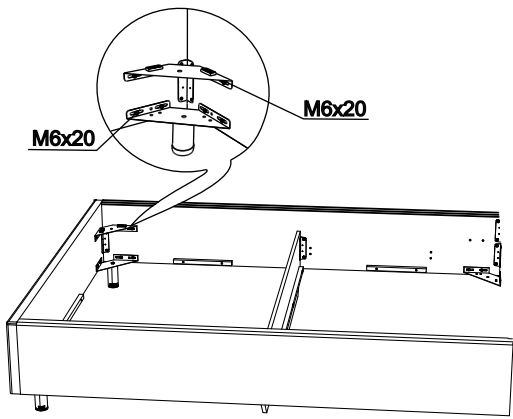

8

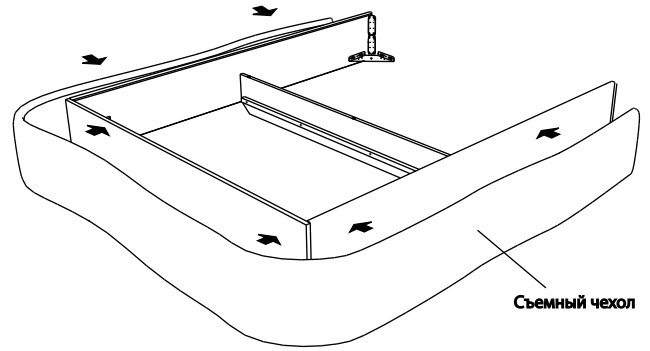

9

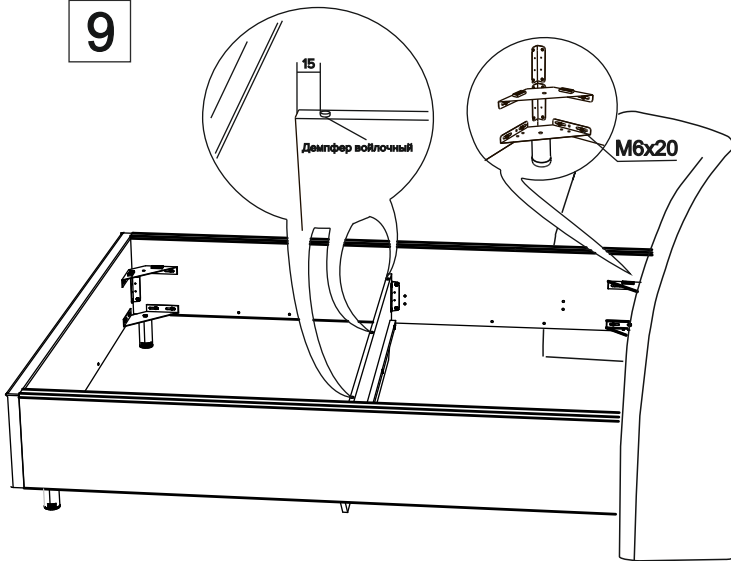

10

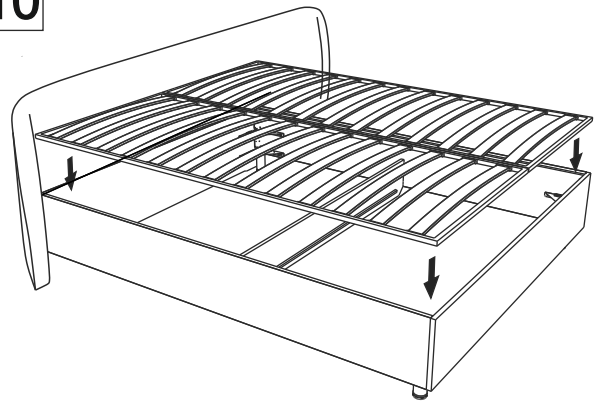

11

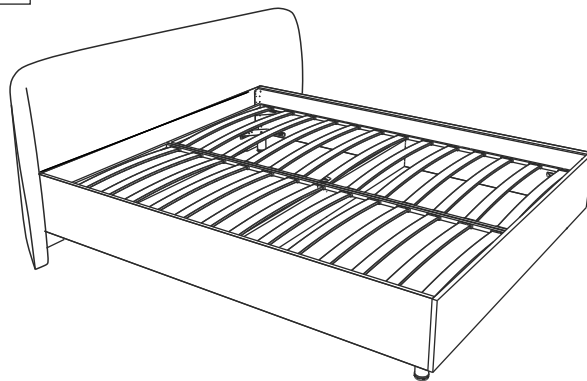

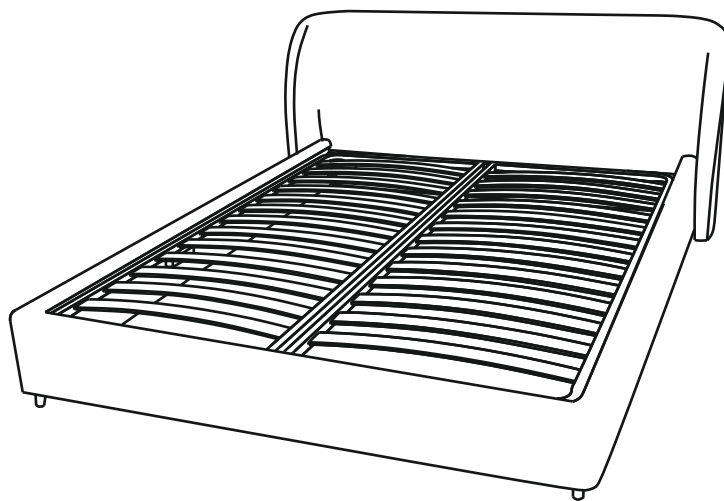
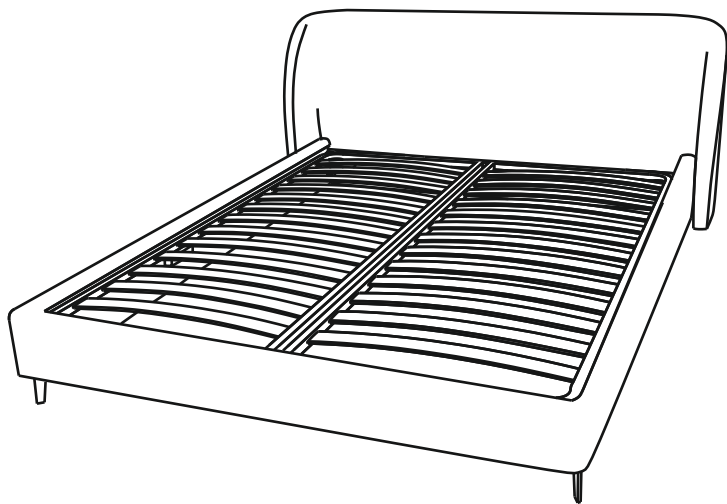

Инструкция по исправлению складок ткани на изголовьях кроватей Rosa и Nicole

www.sonum.ru

При транспортировке или в процессе эксплуатации кровати на изголовье в местах изгиба могут появиться складки ткани. Данный дефект не является браком и исправляется вручную. Рассмотрим два вида складок и способы их устранения:

Вид - 1

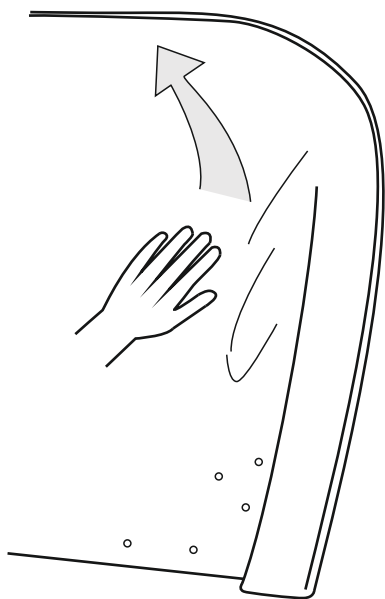

Вид - 2

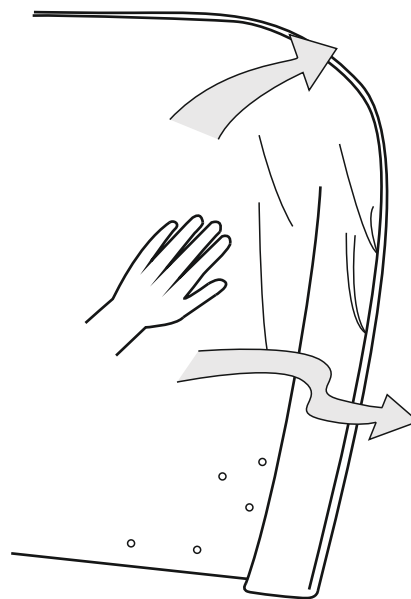

Обратите внимание на направление складок - от этого зависит, как правильно разгладить ткань

1. Если складки направлены, как на изображении «Вид - 1», Вам необходимо рукой направить ткань по диагонали от места изгиба к верху изголовья. После данной операции, при необходимости, с обратной стороны ткань нужно будет направить вниз.

2. Если складки направлены, как на изображении «Вид - 2», Вам необходимо рукой направить ткань по диагонали от места изгиба к боковой стороне изголовья, огибая боковину и направляя ткань на заднюю сторону изделия.